

White Lies

by Massimo e Martina Castagna

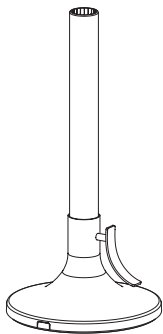

SchönhuberFranchi

SchönhuberFranchi

THANK YOU
for buying White Lies!

ISTRUZIONI DI UTILIZZO

La corretta consultazione di queste istruzioni garantisce un utilizzo sicuro del prodotto, pertanto è necessario conservarle. Eventuali modifiche tecniche potranno essere apportate da SCHÖNHUBER FRANCHI in qualsiasi momento. Si declina ogni responsabilità per apparecchi modificati senza l'autorizzazione di SCHÖNHUBER FRANCHI.

CARATTERISTICHE ELETTRICHE

Materiale: ABS - Acciaio verniciato - PC - vetro

Specifiche luminose: 1.6W led - flusso min. 220lm - CRI 80 - CCT 3000K

Adapter di ricarica: 5V -2000mA (10W)

Rischio fotobiologico: secondo la normativa IEC/TR 62778 il prodotto rientra nel gruppo di rischio RG0 alla distanza di 20cm

AVVERTENZE

Prodotto contenente batteria ricaricabile al litio. Non esporre la lampada a calore eccessivo (luce solare o superfici calde) per evitare il surriscaldamento della batteria oltre i limiti consentiti.

Le operazioni di sostituzione della batteria o della sorgente luminosa deve essere eseguita esclusivamente a cura di SCHÖNHUBER FRANCHI o da personale qualificato. Per ulteriori informazioni rivolgersi direttamente a SCHÖNHUBER FRANCHI

MANUTENZIONE

Per la ricarica utilizzare esclusivamente l'adapter ed il cavo forniti a corredo. In caso di smarrimento contattare SCHÖNHUBER FRANCHI per la fornitura di un ricambio originale. Prima di eseguire operazioni di pulizia del prodotto, accertarsi che il dispositivo non sia connesso all'adapter di ricarica ed evitare il contatto tra liquidi e componenti elettrici/elettronici. Si consiglia l'utilizzo di un panno morbido umido e un detergente neutro non abrasivo. Non utilizzare alcool etilico o detersivi/ detergenti contenenti anche piccole quantità di ammoniaca, acetone, trielina e solventi in generale.

USER MANUAL

The correct consultation of this user manual guarantees a safe use of the product, therefore it is necessary to keep the user manual for future reference. SCHÖNHUBER FRANCHI reserves the right to make technical changes at any time. SCHÖNHUBER FRANCHI declines any responsibility for devices modified without its permission.

ELECTRICAL CHARACTERISTICS

Material: ABS - painted steel - PC - glass

Light source specifications: 1.6W led - flux min 220 lm - CRI 80 - CCT 3000K Charging adapter: 5V - 2000mA (10W)

Photobiological safety: according to the regulation IEC/TR 62778, the product is classified in the risk group RG0 at the distance of 20cm.

WARNINGS

The product contains rechargeable lithium battery. Do not expose to excessive heat (direct sunlight, hot surfaces), in order to avoid the overheating of the battery over the limits allowed.

The replacement of the battery or the light source must be done exclusively by SCHÖNHUBER FRANCHI or qualified personnel.

For further information, apply directly to SCHÖNHUBER FRANCHI.

MAINTENANCE

To charge the lamp use only the adapter and the cable included.

In case of loss, apply to SCHÖNHUBER FRANCHI for the supply of original spare parts. Before cleaning the product, check that the device is not connected to the charging adapter, in order to avoid the contact between liquids and electric/electronic components. It is recommended to use a soft damp cloth and a neutral non-abrasive detergent. Do not use ethyl alcohol or detergents containing ammonia, acetone, turpentine or other solvents, even in small quantities.

GEBRAUCHSANWEISUNG

Lesen Sie unbedingt die Gebrauchsanweisung für die sichere Anwendung des Produkts und bewahren Sie diese auf. SCHÖNHUBER FRANCHI hat das Recht technische Änderungen vorzunehmen. Falls das Gerät ohne Erlaubnis geändert oder modifiziert wird, übernimmt SCHÖNHUBER FRANCHI keine Verantwortung.

ELEKTRISCHE EIGENSCHAFTEN

Material: ABS - lackierter Metall - PC - Glas

Technische Spezifikationen der Lichtquelle: 1.6W led - Lichtstrom min. 220lm - CRI 80 - CCT 3000K

Ladegerät: 5V -2000mA (10W)

Photobiologische Sicherheit: das Produkt gemäß den Vorschriften IEC/TR 62778 und gehört zu der Risikogruppe RG0 (Entfernung von 20 cm)

WARNHINWEISE

Das Produkt enthält eine Lithium-Ion-Batterie. Nicht die Lampe extremer Hitze aussetzen (Sonnenlicht oder heißen Oberflächen), um die Erwärmung der Batterie zu vermeiden. Die Ersetzung von der Batterie oder der Lichtquelle darf von SCHÖNHUBER FRANCHI oder von qualifiziertem Personal ausgeführt werden. Für weitere Informationen, wenden Sie sich direkt an SCHÖNHUBER FRANCHI.

WARTUNG

Um die Lampe zu laden, benutzen Sie nur die mitgelieferten Ladegerät und Kabel. Bei Verlust, wenden Sie sich an SCHÖNHUBER FRANCHI, um Original Ersatzteile zu bekommen. Vor der Reinigung, stellen Sie sicher, dass das Gerät nicht an dem Ladegerät angeschlossen ist, um der Kontakt zwischen Flüssigkeiten und elektrischen/ elektronischen Bauteilen zu vermeiden. Es wird empfohlen, ein weiches, feuchtes Tuch mit einem neutralen, nichtscheuernden Reinigungsmitteln zu verwenden. Benutzen Sie keine Reinigungsmittel, die Ethylalkohol, Ammoniak, Aceton, Terpentin oder andere Lösungsmittel (auch in kleinen Mengen) enthalten.

INSTRUCCIONES DE USO

La correcta consulta de estas instrucciones garantiza la utilización segura del producto, por lo tanto es necesario conservarlas. Cualquier cambio técnico puede ser realizado por SCHÖNHUBER FRANCHI en cualquier momento. Declinamos toda responsabilidad por los aparatos modificados sin la autorización de SCHÖNHUBER FRANCHI.

CARACTERÍSTICAS ELÉCTRICAS

Material: ABS - Metal pintado - PC - Vaso

Especificaciones luminosas: 1.6W led - flujo mínimo 220lm - CRI 80 - CCT 3000K

Adaptador de carga: 5V -2000mA (10W)

Riesgo fotobiológico: según la normativa IEC/TR 62778 el producto figura en el grupo de riesgo RG0 en 20cm de distancia

ADVERTENCIAS

Producto que contiene una batería de litio recargable. No exponga la lámpara a un calor excesivo (luz solar o superficies calientes) para evitar que la batería se sobrecaliente por encima de los límites permitidos.

Las operaciones de sustitución de la batería o de la fuente de luz sólo deben realizarse por SCHÖNHUBER FRANCHI o por personal calificado. Para más información, póngase en contacto directamente con SCHÖNHUBER FRANCHI.

MANTENIMIENTO

Utilice sólo el adaptador y el cable suministrado para la carga. En caso de pérdida contactar con SCHÖNHUBER FRANCHI para el suministro de una pieza de repuesto original. Antes de las operaciones de limpieza del producto, asegúrese de que el dispositivo no esté conectado al adaptador de carga y evitar el contacto entre los líquidos y los componentes eléctricos/electrónicos. Recomendamos el uso de un paño húmedo suave y un detergente neutro no abrasivo. No utilice alcohol etílico o detergentes que contengan incluso pequeñas cantidades de amoníaco, acetona, trielina y disolventes en general.

INSTRUCTIONS D'UTILISATION

Consulter correctement les instructions garantit une utilisation sûre du produit, donc il faut les conserver. SCHÖNHUBER FRANCHI a le droit de faire des modifications techniques à tout moment. SCHÖNHUBER FRANCHI décline toute responsabilité pour les appareils modifiés sans autorisation.

CARACTÉRISTIQUES ÉLECTRIQUES

Matériel: ABS - métal verni - PC - Verre

Spécifications technique de la lumière: 1.6W led - flux min. 220lm - CRI 80 - CCT 3000K Adaptateur de recharge : 5V - 2000mA (10W)

Sécurité photobiologique: groupe de risque RG0 à la distance de 20cm aux normes IEC/TR 62778

AVERTISSEMENTS

Le produit contient une batterie rechargeable au lithium. Ne pas exposer la lampe à une chaleur excessive (lumière du soleil ou surfaces chaudes) pour éviter la surchauffe de la batterie au-delà des limites autorisés. Le remplacement de la batterie ou de la source lumineuse doit être fait par SCHÖNHUBER FRANCHI ou par personnel qualifié. Pour plus d'informations, s'adresser directement à SCHÖNHUBER FRANCHI.

MAINTENANCE

Pour recharger la lampe utiliser exclusivement l'adaptateur de recharge et la câble fournis. En cas de perte, il faut contacter SCHÖNHUBER FRANCHI pour la fourniture des pièces de rechange d'origine. Avant de nettoyer le produit, il faut s'assurer que l'appareil n'est pas connecté à l'adaptateur de recharge pour éviter le contact entre les liquides et les composant électriques/ électroniques. Il est conseillé d'utiliser un chiffon doux et un détergent neutre non abrasif.

Ne pas utiliser de l'alcool éthylique ou des détergents/détersifs contenant, même en petites quantités, de l' ammoniac, acétone, trichloréthylène, et des solvants en général.

INSTRUKCJA OBSŁUGI

Prawidłowe zapoznanie się z niniejszą instrukcją gwarantuje bezpieczne użytkowanie produktu, dlatego tak konieczne jest ją zachować. Wszelkie zmiany techniczne mogą być dokonywane tylko przez SCHÖNHUBER FRANCHI w dowolnym momencie. Nie ponosimy żadnej odpowiedzialności za urządzenia zmodyfikowane bez zezwolenia SCHÖNHUBER FRANCHI.

PARAMETRY ELEKTRYCZNE

Materiał: ABS - metal pomalowany - PC - szkło

światłne: led 1.6 W - min. 220lm - CRI 80 - CCT 3000K

Ładowarka: 5 V - 2000 mA (10 W)

Bezpieczeństwo fotobiologiczne: zgodnie z normą IEC / TR 62778 produkt należy do grupy ryzyka RG0 przy odległości 20cm

OSTRZEŻENIA

Produkt zawiera baterię litową wielokrotnego ładowania. Nie wystawiaj lampy na nadmierne ciepło (światło słoneczne lub gorące powierzchnie), aby zapobiec przegrzaniu baterii poza dozwolone limity. Wymiana baterii lub źródła światła mogą być wykonywane tylko i wyłącznie przez SCHÖNHUBER FRANCHI lub przez wykwalifikowany personel. W celu uzyskania dalszych informacji prosimy o bezpośredni kontakt z SCHÖNHUBER FRANCHI.

KONSERWACJA

Do ładowania używaj tylko dołączonej ładowarki i kabla. W przypadku utraty skontaktuj się z SCHÖNHUBER FRANCHI w sprawie dostarczenia oryginalnej części zamiennej. Przed czyszczeniem produktu upewnij się, że urządzenie nie jest podłączone do ładowarki i unikać kontaktu cieczy z elementami elektrycznymi / elektronicznymi. Zalecane jest użycie miękkiej wilgotnej szmatki i detergentów neutralnych nie agresywnych. Nie używaj alkoholu etylowego ani detergentów / środków czyszczących zawierających nawet niewielkie ilości amoniaku, acetonu, trójchloroetylenu i innych rozpuszczalników.

使用手册

本使用手册的正确使用保证了产品的安全使用，因此有必要保存本使用手册以备将来参考

SCHÖNHUBER FRANCHI保留随时进行技术变更的权利

SCHÖNHUBER FRANCHI对未经其许可而修改的设备不承担任何责任

电气特性

材料:ABS - 喷漆金属 - PC - 玻璃

光源规格:1.6W led, 光通量至少220lm - 显色指数CRI 80 - 色温CCT 3000K

充电适配器:5V - 2000mA (10W)

光生物安全:根据IEC/TR 62778规定, 产品在距离20cm处被归类为风险组RG0。

警告

该产品含有可充电锂电池。不要暴露在过热的环境下(阳光直射, 过热的表面), 以避免电池过热超过允许的限度。

电池或光源的更换必须专门由SCHÖNHUBER FRANCHI或合格人员完成如需进一步信息, 请直接向SCHÖNHUBER FRANCHI申请

维修保养

只能用适配器和线材给灯充电。

如有损坏, 请向SCHÖNHUBER FRANCHI申请提供原装配件

清洗产品前, 请检查设备是否连接到充电适配器上, 以免液体与电气/电子元件接触

建议使用柔软的湿布和中性抗磨损的洗涤剂

不要使用含有氨、丙酮、松节油或其他溶剂的酒精或洗涤剂, 即使是少量也不行

ユーザーマニュアル

このユーザーマニュアルを正しく参照することで、製品の安全な使用が保証されます。したがって、ユーザーマニュアルを将来参照できるように保管しておく必要があります。

SCHÖNHUBER FRANCHI (エメラ デザイン) は、いつでも技術的な変更を行う権利を留保します。

SCHÖNHUBER FRANCHI は、許可なく変更された端末に対する責任を拒否します。

電気的特性

素材: ABS 樹脂 塗装金属 ガラス

光源の仕様: 1.6W LED-光束 最小220 ルーメン - CRI 80 - CCT 3000K

充電アダプター: 5V-2000mA (10W)

光生物学的安全性: IEC / TR 62778規制に従うと、当製品は20cmの距離でリスクグループRG0に分類されます。

警告

製品には充電式リチウム電池が含まれています。許容範囲を超えるバッテリーの過熱を避けるため、過度の熱（直射日光、高温の表面）にさらさないでください。バッテリーまたは光源の交換は、SCHÖNHUBER FRANCHI または資格のある担当者のみが行う必要があります。

詳細については、SCHÖNHUBER FRANCHI に直接お問い合わせください。

メンテナンス

ランプを充電するには、付属のアダプターとケーブルを使用してください。付属品紛失の場合は、スペアパーツの供給についてSCHÖNHUBER FRANCHI に申請してください。

製品を清掃する際は、液体と電気/電子部品が接触しないように注意し、またデバイスが充電アダプターに接続されていないことを確認してください。

製品の清掃には、柔らかい湿った布と中性の非研磨性洗剤の使用をお勧めします。少量でも、エチルアルコールや、アンモニア、アセトン、テレピン油などの溶剤を含む洗剤を使用しないでください。

ELECTRICAL DATA CONCERNING THE LIGHT SOURCE

INSULATION CLASS	III		
PROTECTION RATING	IP20		
VOLTAGE	3,7V		
ON MODE POWER	1,6W (LED)		
EFFICIENCY CLASS	CLASS E		
BULB LIFE	50.000h		
CCT	3000K		
	Step 1	Step 2	Step 3
LIGHT INTENSITY	0,3W	0,6W	1,6W
FLUX	40	80	220
BATTERY LIFE	25h	14h	5h
BATTERY CAPACITY	2800mAh		
CABLE	USB-A to USB-C		

- Il prodotto contiene una sorgente luminosa di classe di efficienza energetica E.
- The product contains a light source with energy efficiency class E.
- Das Produkt enthält eine Lichtquelle der Energieeffizienzklasse E.
- Le produit contient une source lumineuse de classe d'efficacité énergétique E.
- El producto contiene una fuente de luz con clase de eficiencia energética E.
- O produto contém uma fonte luminosa de classe de eficiência energética E.
- 本製品には、エネルギー効率クラスEの光源が含まれています。
- 本产品包含能效等级为 E 的光源。
- 제품은 D 효율 등급의 광원을 포함합니다.



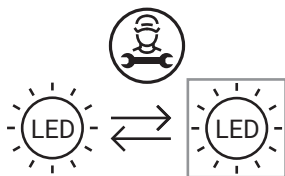

- La sorgente luminosa contenuta in questo apparecchio deve essere sostituita solamente da personale qualificato.
- The light source in this appliance must be replaced by qualified personnel only.
- Die in diesem Gerät enthaltene Lichtquelle darf nur von qualifiziertem Personal ausgetauscht werden.
- La source lumineuse contenue dans cet appareil doit être remplacée uniquement par du personnel qualifié.
- La sustitución de la fuente de luz que incluye este aparato es responsabilidad exclusiva de personal cualificado.
- A fonte luminosa contida neste aparelho deve ser substituída apenas por pessoal qualificado.
- 本機器に装備されている光源の交換は、認可を受けた人員のみが作業を行うものとします。
- 本设备中包含的光源只能由具备资格的人员更换。
- 제품에 포함된 광원은 자격을 갖춘 기술자만 교체해야 합니다.

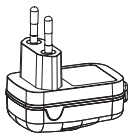
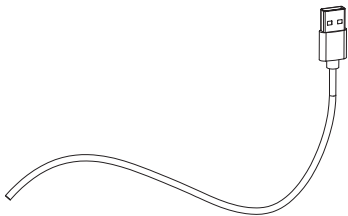



IT

Cavo magnetico
USB per carica

EN

Magnetic USB
cable for charging

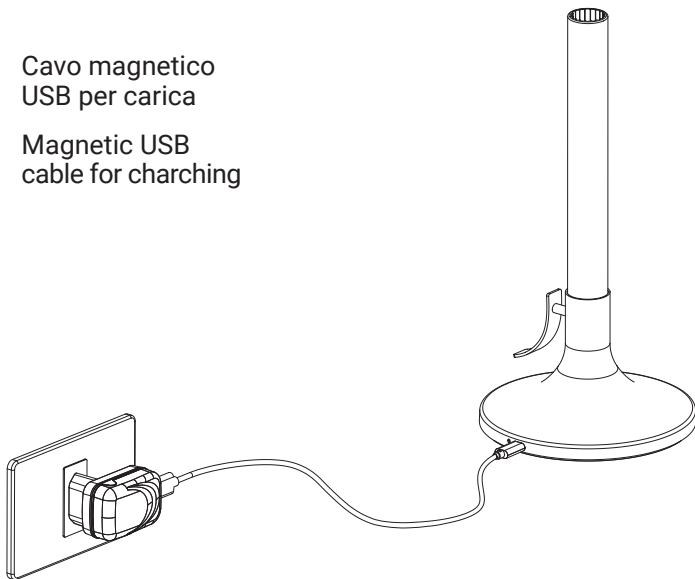



Tocco breve (<0,5sec)
per funzionamento
come in figura



Con lampada ON:
tocco prolungato (≥ 2 sec)
per OFF immediato

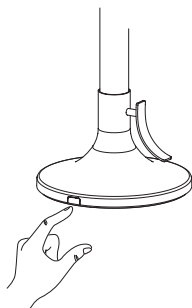

Short touch (<0,5 sec)
for operation as shown
in picture

With lamp ON:
long touch (≥ 2 sec)
for immediate OFF

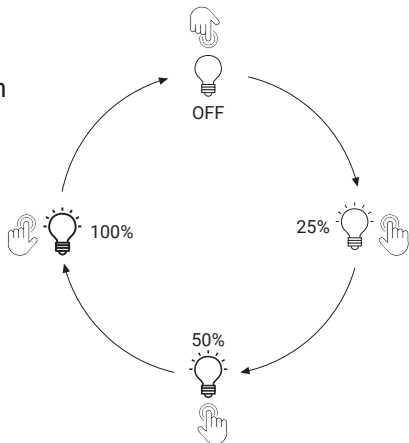



IT

Tempo di ricarica
batteria

EN

Charging
time

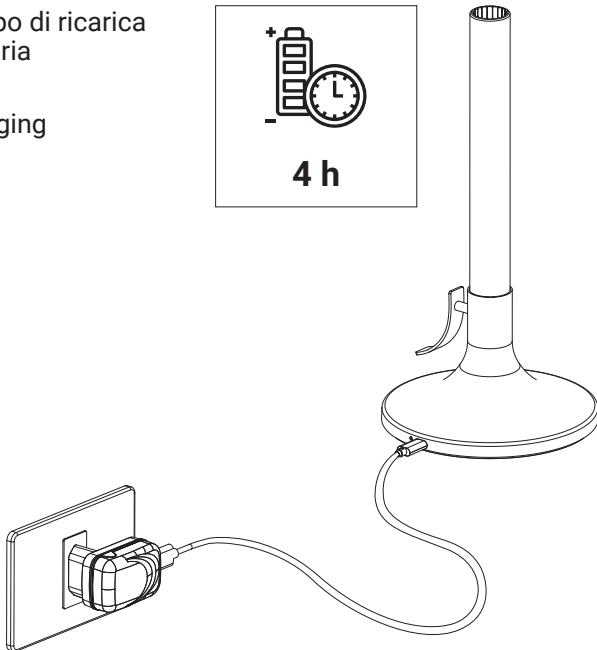
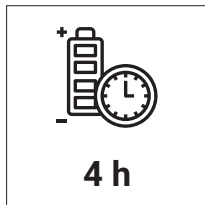



Nella base della lampada c'è un led blu che identifica la carica.



Luce blu sempre accesa:
batteria in carica.

Luce blu spenta:
batteria carica.

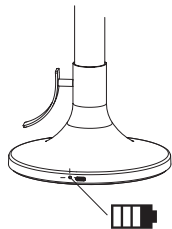

In the base of the lamp there is a blue LED that identifies the charge.

Blue light always on:
battery charging.

Blue light off:
charged battery

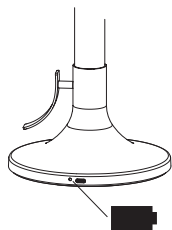



Durata
batteria



Battery
duration



100%



5 h



50%



14 h

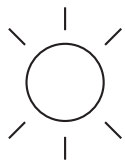

25%



25 h

2
YEARS
WARRANTY

For further information
please visit:

www.schoenhuberfranchi.it

SchönhuberFranchi



Via Bruno Buozzi, 10
39100 Bolzano BZ
T. 0471 545111
info@sfcontract.com
www.schoenhuberfranchi.it